

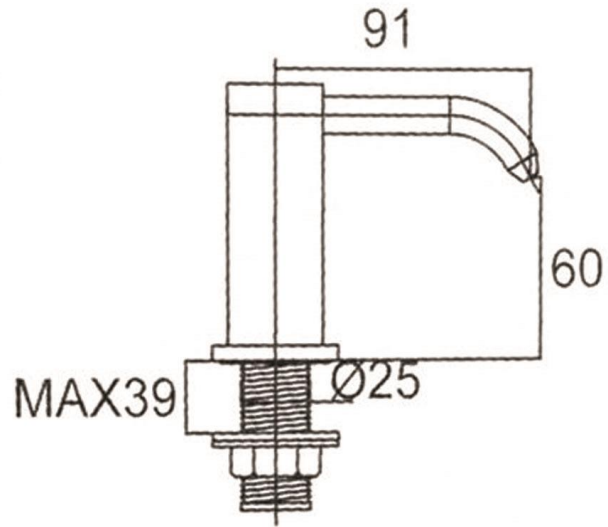

THAIFAST ELECTRIC CORPORATION LIMITED

บริษัท ไทยฟาสท์อิเล็กทริกคอปอเรชั่น จำกัด



ข้อมูลจำเพาะเครื่องจ่ายน้ำ อัตโนมัติ AFS-111

แหล่งพลังงาน	ใช้พลังงานจากหม้อแปลง 6 Vdc
การใช้พลังงาน	การใช้พลังงานสแตนด์บาย 0.4W การทำงาน 1.2W
การใช้งาน	ใช้สำหรับจ่ายน้ำเหลวอัตโนมัติระบบเซ็นเซอร์
การทำงาน	มีระบบอินฟราเรดเซ็นเซอร์จับการทำงาน
ระยะเซ็นเซอร์	10 -15 cm.
ความหนืดของน้ำ	ที่ใช้ได้ 1-500 mPa.S
การหน่วงเวลา	1 วินาที
ปริมาณน้ำ	ปรับได้ 0.5-3.0 มิลลิลิตร ; 1.25 ± 0.25 มิลลิลิตร /ครั้ง (ตั้งค่าจากโรงงาน)
ปริมาณฟอง	ปรับได้ 0.5-25 มิลลิลิตร ; 15 ± 5 มิลลิลิตร /ครั้ง (ตั้งค่าจากโรงงาน)
ขวดบรรจุ	1,000 มิลลิลิตร
การติดตั้ง	ติดตั้งบนเค้านเตอร์
วัสดุ	ทองเหลืองชุบโครเมียม



THAIFAST ELECTRIC CORPORATION LIMITED

บริษัท ไทยฟาสท์อิเล็กทริกคอร์ปอเรชั่น จำกัด

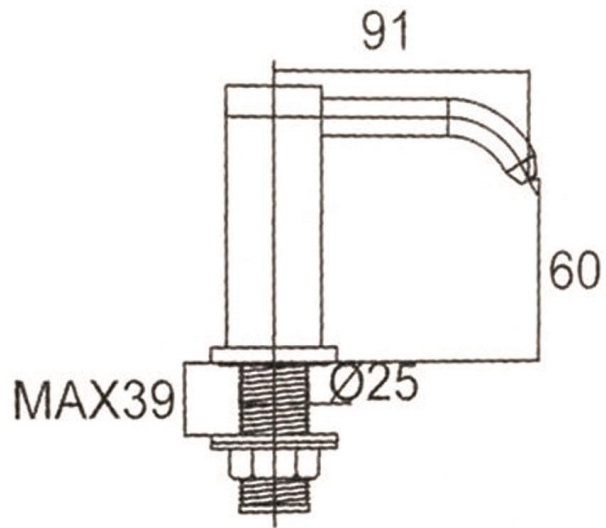

Specifications automatic soap dispensing AFS-111

Power source	Power from transformer 6 Vdc.
Energy consumption	Standby power consumption 0.4W Working 1.2W ; 0.4W Working 1.2W.
Using	Used for automatic liquid dispensing, sensor system.
Operation	With infrared sensor to work.
Sensor distance	10 -15 cm.
Viscosity of soap	That is available 1-500 mPa.S .
Delay	1 second.
Soap volume	Adjustable 0.5-3.0 ml; 1.25 ± 0.25 ml / time (factory setting) .
Foam soap volume	Adjustable 0.5-25 ml; 15 ± 5 ml / time (factory setting).
Bottle	1,000 ml.
Material	Installed on the counter.
Material	Chrome plated brass.