

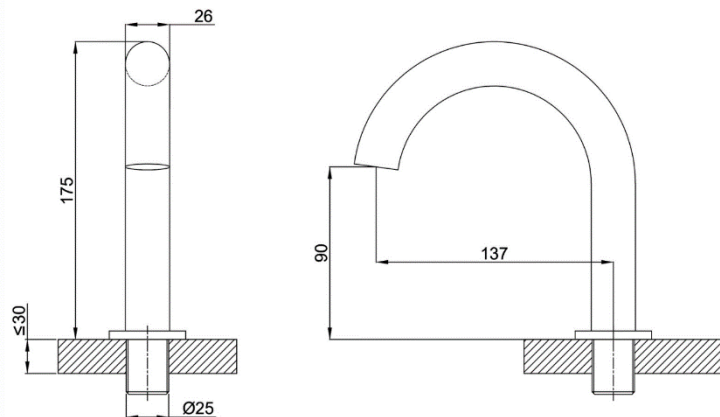

PRODUCT DRAWING & DIMENSION



Product size: W26x D137x H175mm

PRODUCT DESCRIPTION

- Power Source : 6 VDC adapter (AC 220 V)
- Application : Automatic soap dispensing with sensor activation
- Operating System : Infrared sensor-controlled operation
- Sensor Detection Range : Adjustable, 10-22 cm
- Dispensing Volume : 0.6-2.0 mL per cycle
- Container Capacity : 1,000 mL
- Soap Type : Foam / Liquid
- Installation Method : Countertop-mounted
- Material : Chrome-plated brass

UNIQUE SELLING POINTS

- Hybrid Power System Supports operation via household power supply for cost efficiency or D-size batteries for locations where electrical wiring is not convenient.
- Material Constructed from chrome-plated brass, offering a sleek appearance and durability for continuous use in public facilities or five-star hotels.
- Dual Soap Compatibility Compatible with both liquid soap and foam soap, providing flexibility in refill selection.
- Controlled Dispensing Volume Dispenses 0.6-2.0 mL per cycle to reduce soap consumption and ensure hygienic, touch-free operation.

จุดเด่นสินค้า

- ระบบพลังงานไฮบริด เพิ่มความสะดวกในการเลือกใช้งาน จะใช้ไฟฟ้าบ้านเพื่อความประหยัด หรือใช้ถ่านขนาด D ในจุดที่เดินสายไฟลำบากก็ได้
- วัสดุทองเหลืองชุบโครเมียม มอรูปลักษณะที่เงางาม ทนสนิม และทนทานต่อการใช้งานอย่างต่อเนื่องในพื้นที่สาธารณะหรือโรงแรมระดับห้าดาว
- จุดเด่นสำคัญคือใช้งานได้ทั้ง สบู่เหลวและสบู่โฟม ทำให้มีความยืดหยุ่นสูงในการเลือกซื้อน้ำยาสบู่
- จ่ายสบู่ในปริมาณ 0.6-2 มล./ครั้ง ช่วยลดการสิ้นเปลืองน้ำยาและรักษาสุขอนามัยโดยไม่ต้องสัมผัส

CONSIST OF สินค้าในชุดอุปกรณ์ประกอบด้วย

- ตัวเครื่องจ่ายสบู่ พร้อมเลนส์เซ็นเซอร์อินฟราเรดในตัว
- ชุดควบคุมการจ่ายสบู่ที่ติดตั้งอยู่ที่เคาน์เตอร์
- กระปุกบรรจุสบู่
- สายจ่ายสบู่และสายสัญญาณ
- หม้อแปลงไฟฟ้า
- น็อตยึด แผ่นรอง และแหวนยางกันน้ำสำหรับติดตั้งบนเคาน์เตอร์

ลักษณะสินค้า

- แหล่งพลังงาน : หม้อแปลง 6VDC (AC 220V)
- การใช้งาน : ใช้สำหรับจ่ายสบู่เหลวอัตโนมัติ ระบบเซ็นเซอร์
- การทำงาน : มีระบบอินฟราเรดเซ็นเซอร์จับการทำงาน
- ระยะเซ็นเซอร์ : 10-22 เซนติเมตร แบบปรับได้
- การจ่ายสบู่ : 0.6-2 มิลลิลิตร / ครั้ง
- ขวดบรรจุ : 1,000 มิลลิลิตร
- ชนิด : โฟม / ของเหลว
- การติดตั้ง : ติดตั้งบนเคาน์เตอร์
- วัสดุ : ทองเหลืองชุบโครเมียม