

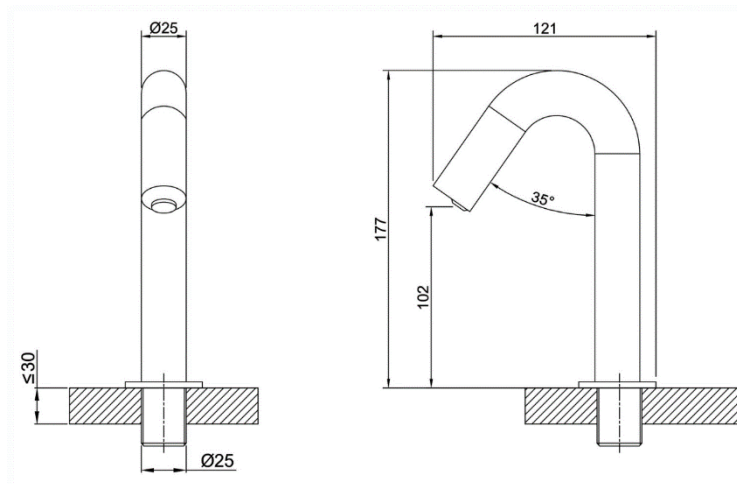

PRODUCT DRAWING & DIMENSION



Product size: W25x D121x H177mm

PRODUCT DESCRIPTION

- Power Source : 6 VDC adapter
- Application : Automatic liquid soap dispensing with sensor operation
- Operating System : Infrared sensor-activated system
- Sensor Detection Range : 10-15 cm
- Soap Type : Liquid / Foam
- Container Capacity : 1,800 mL
- Installation Method : Countertop-mounted
- Material : Chrome-plated brass

UNIQUE SELLING POINTS

- Material Constructed from chrome-plated brass, providing a polished appearance, excellent corrosion resistance, and an enhanced sense of luxury for restroom environments.
- Infrared Sensor Operation Equipped with an infrared sensor with a precise detection range of 10-15 cm, promoting improved hygiene and reduced cross-contamination.
- Dual Soap Compatibility Compatible with both liquid soap and foam soap, offering maximum flexibility in the selection of cleaning products.
- Automatic Dispensing Control The automatic dispensing system accurately controls the dispensing volume per cycle, reducing unnecessary soap consumption caused by excessive or unintended use.

จุดเด่นสินค้า

- ผลิตจาก ทองเหลืองชุบโครเมียม ให้ความเงางามและทนทานต่อการกัดกร่อนได้ดีเยี่ยม เสริมภาพลักษณ์ความหรูหราให้กับห้องน้ำ
- ทำงานด้วยเซ็นเซอร์อินฟราเรดที่มีระยะตรวจจับแม่นยำ 10-15 ซม. ช่วยเสริมสร้างสุขอนามัยและลดการปนเปื้อน
- จุดเด่นสำคัญคือสามารถใช้ได้ทั้ง สบู่เหลว และ สบู่โฟม มอบความยืดหยุ่นสูงสุดในการเลือกใช้ผลิตภัณฑ์ทำความสะอาด
- ระบบจ่ายสบู่แบบอัตโนมัติช่วยควบคุมปริมาณการใช้ต่อครั้งได้อย่างแม่นยำ ลดการสิ้นเปลืองน้ำยา สบู่จากการกดเล่นหรือกดเกินความจำเป็น

CONSIST OF สินค้าในชุดอุปกรณ์ประกอบด้วย

- ตัวเครื่องจ่ายสบู่ พร้อมเลนส์เซ็นเซอร์อินฟราเรดในตัว
- ชุดควบคุมการจ่ายสบู่ที่ติดตั้งอยู่ที่เคาน์เตอร์
- กระปุกบรรจุสบู่
- สายจ่ายสบู่และสายสัญญาณ
- หม้อแปลงไฟฟ้า
- น็อตยึด แผ่นรอง และแหวนยางกันน้ำสำหรับติดตั้งบนเคาน์เตอร์

ลักษณะสินค้า

- แหล่งพลังงาน : ใช้พลังงานจากหม้อแปลง 6 Vdc
- การใช้งาน : ใช้สำหรับจ่ายสบู่เหลวอัตโนมัติระบบเซ็นเซอร์
- การทำงาน : มีระบบอินฟราเรดเซ็นเซอร์จับการทำงาน
- ระยะเซ็นเซอร์ : 10 -15 cm.
- ชนิดสบู่ : แบบของเหลว, แบบโฟม
- ขวดบรรจุ : 1,800 มิลลิลิตร
- การติดตั้ง : ติดตั้งบนเคาน์เตอร์
- วัสดุ : ทองเหลืองชุบโครเมียม