

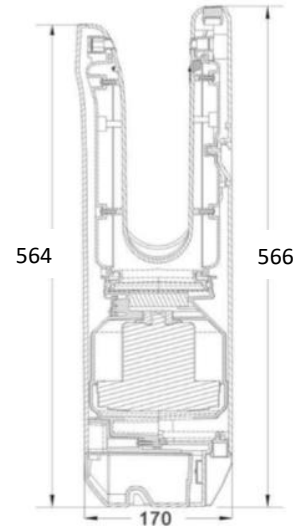

THAIFAST ELECTRIC CORPORATION LIMITED

บริษัท ไทยฟาสท์อิเล็กทริกคอร์ปอเรชั่น จำกัด

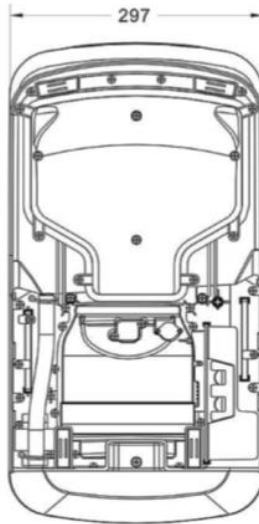

ข้อมูลจำเพาะเครื่องเป่ามืออัตโนมัติ TF-70-2

แรงดันไฟฟ้า/ความถี่	AC 220-240 / 50Hz
พลังงานไม่ เปิดความร้อน	1,000 – 1,200 วัตต์
พลังงานเปิดความร้อน	1,800 – 2000 วัตต์
ความเร็วลม	80-95 เมตร/วินาที (ปรับได้)
ความดังของเครื่องเป่ามือ	65 เดซิเบล รัศมี 1 เมตร
วัสดุห่อหุ้ม	พลาสติก ABS ผสมโพลีคาร์บอเนต ชนิดไม่ติดไฟ ด้านแบคทีเรีย
เวลาการเป่าแห้ง	5- 10 วินาที
การป้องกันทางน้ำ	IPX4
การควบคุม	ควบคุมด้วยระบบคอมพิวเตอร์คอนโทน
ระบบความปลอดภัย	ป้องกันกระแสเกิน,ป้องกันความร้อนสูงเกินไป,ป้องกันการลัดวงจร,วัสดุเป็นสารหน่วงไฟ, ด้านเชื้อแบคทีเรีย
แผ่นกรองป้องกันฝุ่นและแบคทีเรีย	มีแผ่นกรอง HEPA ป้องกันฝุ่น และแบคทีเรีย ประสิทธิภาพ 99.9%
ฉนวนกันความร้อน	คลาส 1 (ไม่ติดไฟ)
ระบบป้องกันเวลาการทำงาน	เครื่องจะดับอัตโนมัติเมื่อถึง 30 วินาที
อุณหภูมิของลมร้อน	35-40 องศา
การติดตั้ง	แบบแขวนติดกับผนังกำแพง
น้ำหนักสุทธิ	7 กิโลกรัม
ขนาด	สูง 566 x หน้า 297 x กว้าง 170 (มม.)
ขนาดรวมแพคเกจ	สูง 610 x หน้า 350 x กว้าง 240 (มม.)



THAIFAST ELECTRIC CORPORATION LIMITED

บริษัท ไทยฟาสท์อิเล็กทริกคอร์ปอเรชั่น จำกัด

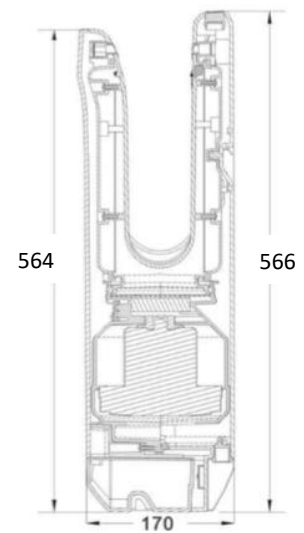
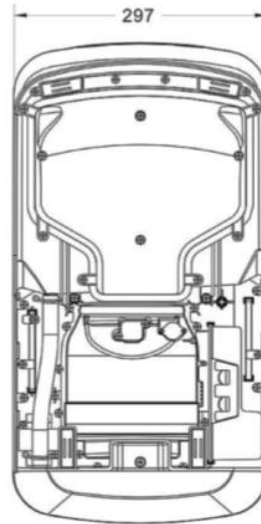

SPECIFICATION TF-70-2 (JET HAND DRYER)

Voltage / frequency	AC 220-240v / 50Hz.
Power does not turn on the heat.	1,000 – 1,200 W.
Power Open heat	1,800 – 2,000 W.
The wind speed of	80-95 meters / second (adjustable)
The volume of the hand dryer	65 decibels, radius of 1 meter.
Encapsulation materials	plastic, polycarbonate, ABS and non-flammable.
The drying time of	5-10 seconds.
Water protection	IPX4
The control	unit is computer controlled tone.
security system	Overcurrent protection, thermal overload protection, short circuit protection, the material is flame retardant, anti-bacterial.
Filter to prevent dust and bacteria	With HEPA filter to prevent dust and bacteria performance 99.9%
Insulation	Class 1 (non-flammable).
Protection at work	The machine will automatically stop when the 30 seconds.
Air temperatures	35-40 degrees
Installation	mounted on the wall.
Net weight	7 kg
Size	H566x L297 x W170Thickness (mm.).
The package includes a thick	high 610 x 350x 240 Width (mm.)