

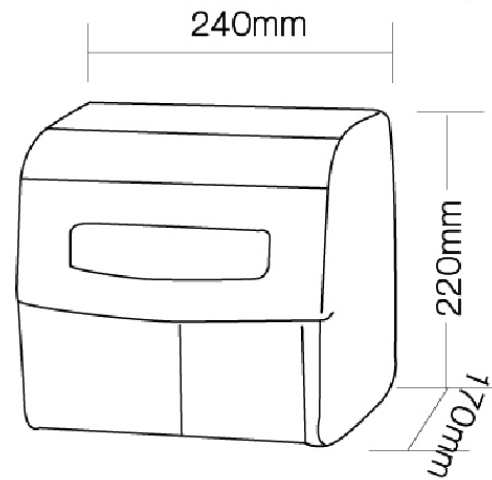

THAIFAST ELECTRIC CORPORATION LIMITED

บริษัท ไทยฟาสท์อิเล็กทริกคอร์ปอเรชั่น จำกัด



ข้อมูลจำเพาะเครื่องเป่ามืออัตโนมัติ N3000

แรงดันไฟฟ้า/ความถี่	AC 220-240 / 50Hz
มอเตอร์	ความเร็ว 2,700 รอบ/นาที เป็นแบบไม่ใช้แปลงถ่าน(brushless motor)
พลังงานความร้อน	1300 วัตต์
ความเร็วลม	15.5 เมตร/วินาที (275m ³ /ชั่วโมง)
วัสดุห่อหุ้ม	อลูมิเนียมหนา 2 มิลลิเมตร พ่นสี
เวลาการเป่าแห้ง	28 วินาที
การป้องกันทางน้ำ	IPX1
การควบคุม	ควบคุมด้วยระบบคอมพิวเตอร์คอนโทน
ระบบความปลอดภัย	ป้องกันกระแสเกิน, ป้องกันความร้อนสูงเกินไป, ป้องกันการลัดวงจร, วัสดุเป็นสารหน่วงไฟ
ฉนวนกันความร้อน	คลาส 1 (ไม่ติดไฟ)
ระยะการตรวจจับ	10-30 เซนติเมตร
ระบบป้องกันเวลาการทำงาน	เครื่องจะดับอัตโนมัติเมื่อถึง 28 วินาที
อุณหภูมิของลมร้อน	35-40 องศา
การติดตั้ง	แบบแขวนติดกับผนังกำแพง
น้ำหนักสุทธิ	5.4 กิโลกรัม
ขนาด	สูง 220 x หนา 170 x กว้าง 240 (มม.)